

サイドバンパー用 回転蝶番 仕様変更

サイドバンパー用回転蝶番の仕様が変わりました。

「ボルト固定式」と「溶接固定式」の2種類とし、表面側を#400研磨としました。工具箱の前面、バッテリーの前面など、サイドバンパーを分割しなくてはならない仕様にお使いください。

「ボルト固定式」の下蝶番取付穴は各社アルミ製サイドバンパーに適用するように設計されています。ご使用のアルミサイドバンパーに合う位置の穴で固定してください。上蝶番はサイドバンパーの仕様に合わせて切断して使ってください。

【ボルト固定式】

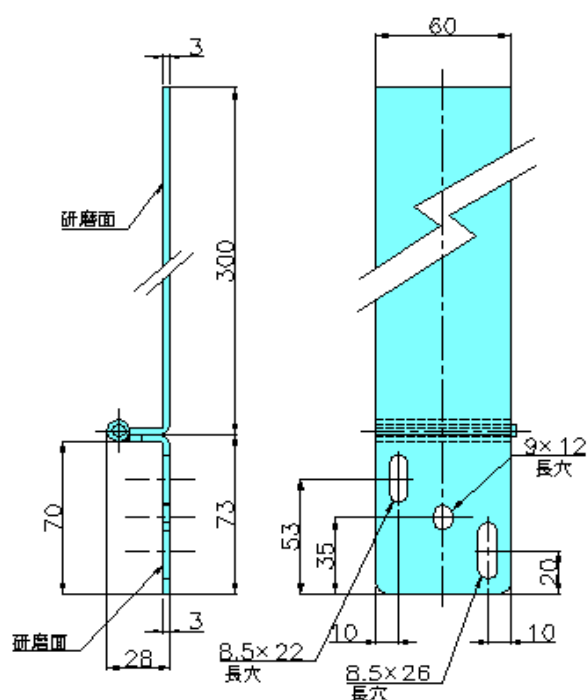

架装例

【溶接固定式】

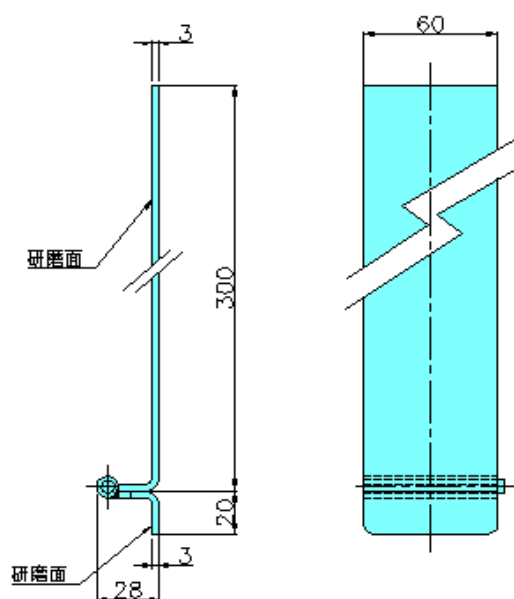

架装例

コードNo	品 名		材質・表面処理
1134921	サイドバンパー用 回転蝶番	ボルト固定式	ステンレス #400
1134927	"	溶接固定式	"